

TESTOVÁ
FORMA

A

Meno:

Priezvisko:

Test z matematiky

Celoslovenské testovanie žiakov 5. ročníka ZŠ

KÓD TESTU

1722

T5
2019

Milé žiačky, milí žiaci,
máte pred sebou test z matematiky.

- Test obsahuje 30 testových úloh.
- Pri úlohách 01 až 20 zapíšte do príslušných políčok konkrétny číselný výsledok. Všetky výsledky zapisujte len číslicami, nie slovne.
- Pri úlohách 21 až 30 vyznačte jednu správnu odpoveď zo štyroch možností A, B, C, D.
- Obrázky v teste sú ilustračné. Dĺžky úsečiek na obrázkoch nemusia presne zodpovedať zadaniam úloh.
- Svoje riešenia a odpovede zapisujte priamo do testu. Ak niektorú úlohu neviete vyriešiť, pokračujte v riešení ďalšej úlohy. Do odpoveďového hárka zapisujte odpovede až vtedy, keď ste presvedčení, že ich nebudete meniť. Píšte čitateľne.
- **Hodnotené budú len odpovede správne zapísané v odpoveďovom hárku.** Každá správna odpoveď bude hodnotená 1 bodom.
- Pri zapisovaní odpovedí používajte pero, ktoré píše namodro.
- Nepoužívajte pravítka, kalkulačku, zošity, učebnice ani inú literatúru.
- Pracujte sústredene a každú úlohu si pozorne prečítajte.
- Na vypracovanie testu máte 60 minút.

Prajeme vám veľa úspechov.

01. Na stole boli rozhádzané kartičky s číslami. Adam ich usporiadal vzostupne do radu tak, že vľavo bola kartička s najmenším číslom a vpravo s najväčším číslom. Napíš číslo, ktoré bolo na kartičke v tomto rade na druhom mieste sprava.

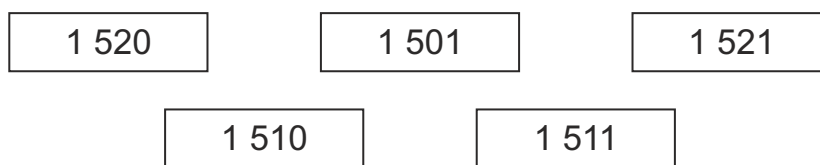

Je to číslo .

02. Vypočítaj rozdiel čísel 10 000 a 7 000. Výsledok zapíš do rámčeka.

Výsledok:

03. Vytvor z číslic 2, 3, 3, 4 štvorciferné číslo tak, aby platili všetky nasledujúce podmienky:

- na mieste jednotiek a stoviek je rovnaká číslica,
- na mieste desiatok je najmenšia číslica,
- na mieste tisícok je najväčšia číslica.

Napíš vytvorené štvorciferné číslo.

Je to číslo .

04. Sčítaj nasledujúce čísla a výsledok zapíš do rámčeka.

3 126
2 017
1 842

Výsledok:

05. Na obrázku je veľká kocka zlepená z malých kociek rovnej veľkosti.
Koľko vrcholov má veľká kocka?

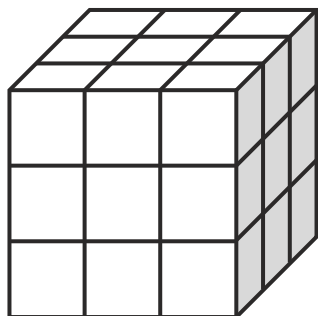

Veľká kocka má vrcholov.

06. Napíš číslo, ktoré je 8-krát menšie ako 48.

Je to číslo .

07. Hanka, Oliver, Lenka a Marek zbierali farebné sklenené guľôčky. Ich počet si zaznamenali do tabuľky. Vypočítaj, o koľko menej majú chlapci oranžových guľôčok ako dievčatá ružových guľôčok.

Deti	Guľôčky (počet kusov podľa farby)			
	žlté	ružové	modré	oranžové
Hanka	135	328	240	147
Oliver	122	206	146	324
Lenka	216	215	319	277
Marek	327	224	157	128

Chlapci majú o oranžových guľôčok menej ako dievčatá ružových guľôčok.

08. Vo vlaku je 396 miest na sedenie s miestenkou. Miestenku si kúpilo 267 ľudí, pričom na jedno miesto je možné kúpiť len jednu miestenku. Najviac koľko ľudí si ešte môže kúpiť miestenku do tohto vlaku?

Miestenku do tohto vlaku si ešte môže kúpiť najviac ľudí.

09. Premeň 40 dm a 3 cm na centimetre.

Výsledok: cm

10. Do školy v prírode pricestovalo 36 žiakov, ktorých rozdelili do izieb po štyroch. Koľko izieb potrebovali na ubytovanie týchto žiakov?

Na ubytovanie týchto žiakov potrebovali izieb.

11. Za každú polhodinu parkovania na parkovisku je poplatok 60 centov. Koľko centov zaplatíme za 2 hodiny parkovania na tomto parkovisku?

Za dve hodiny parkovania zaplatíme centov.

- 12.** Dedko dokúpil svojmu vnukovi k autodráhe 3 diely s rôznou dĺžkou.
O koľko milimetrov si vnuk predĺžil autodráhu pridaním všetkých týchto dielov?

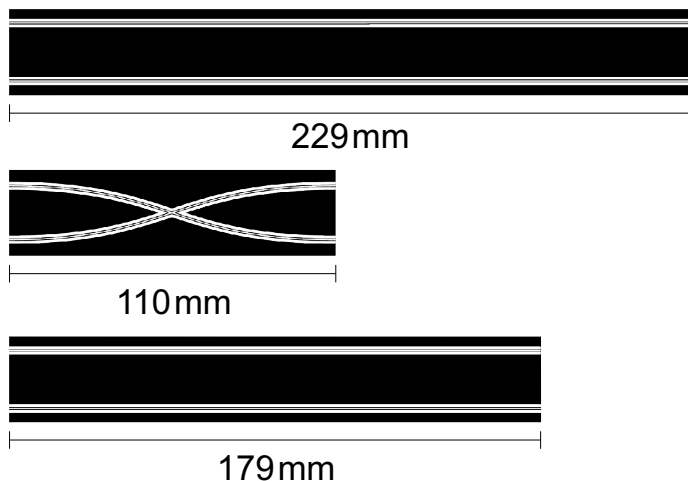

Vnuk si predĺžil autodráhu o mm.

- 13.** Laura si sporila peniaze na notebook, ktorého cena bola 1 300 €. Za desať mesiacov nasporila 900 €. Po desiatich mesiacoch si začala odkladať mesačne 100 €. Koľko mesiacov spolu sporila Laura na notebook?

Laura sporila na notebook spolu mesiacov.

- 14.** V školskom roku 2018/2019 navštevovalo školu 1 454 žiakov. Z toho bolo 117 deviatakov, ktorí na konci školského roka školu ukončili. Na začiatku školského roka 2019/2020 pribudlo do školy 87 prvákov. Koľko žiakov navštevuje školu v školskom roku 2019/2020?

V školskom roku 2019/2020 navštevuje školu žiakov.

15. V akváriách na obrázku sú nakreslené rôzne živočíchy: ryby, korytnačky, chobotnice a slimáky.

Urči počet akvárií, v ktorých je nakreslená aspoň jedna ryba spolu s korytnačkou alebo so slimákom.

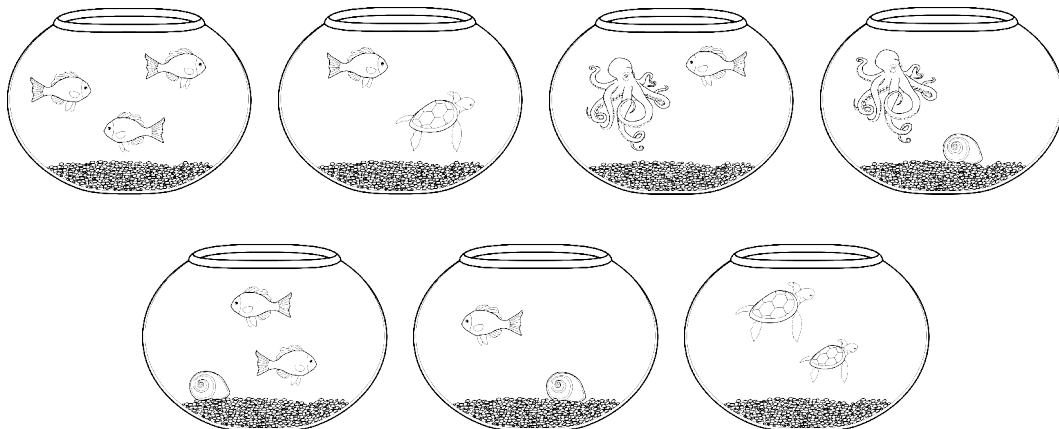

Počet akvárií, v ktorých je nakreslená aspoň jedna ryba spolu s korytnačkou alebo so slimákom, je .

16. V rodine žije mama, otec a dieťa. Mama má 41 rokov a otec má 49 rokov. Keď sčítame vek mamy a dieťaťa, dostaneme vek otca. Koľko rokov má dieťa?

Dieťa má rokov.

17. Farmár postavil plot okolo pozemku, ktorý má tvar obdĺžnika s rozmermi 90 m a 70 m. Na jednej strane pozemku nechal miesto na bránu so šírkou 6 m bez oplotenia tak, ako je to znázornené na obrázku. Vypočítaj dĺžku celého plota v metroch.

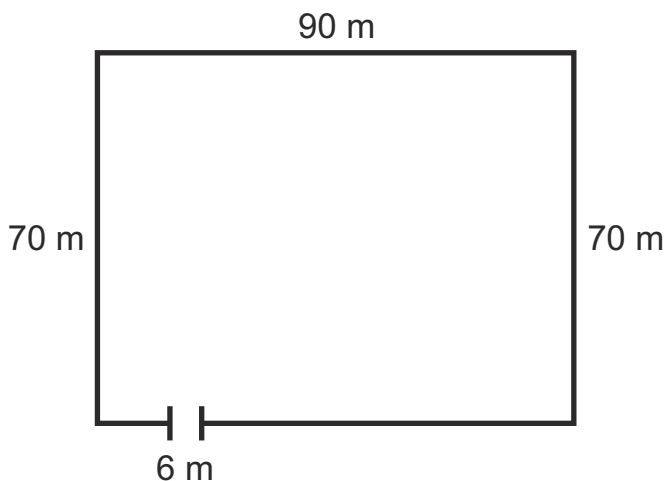

Dĺžka celého plota je m.

18. Janka išla na tréning. Z domu odišla o 13.35 h. Na tréning prišla presne o 14.15 h. Koľko minút trvala Janke cesta z domu na tréning?

Poznámka: h – hodina

Janke trvala cesta z domu na tréning minút.



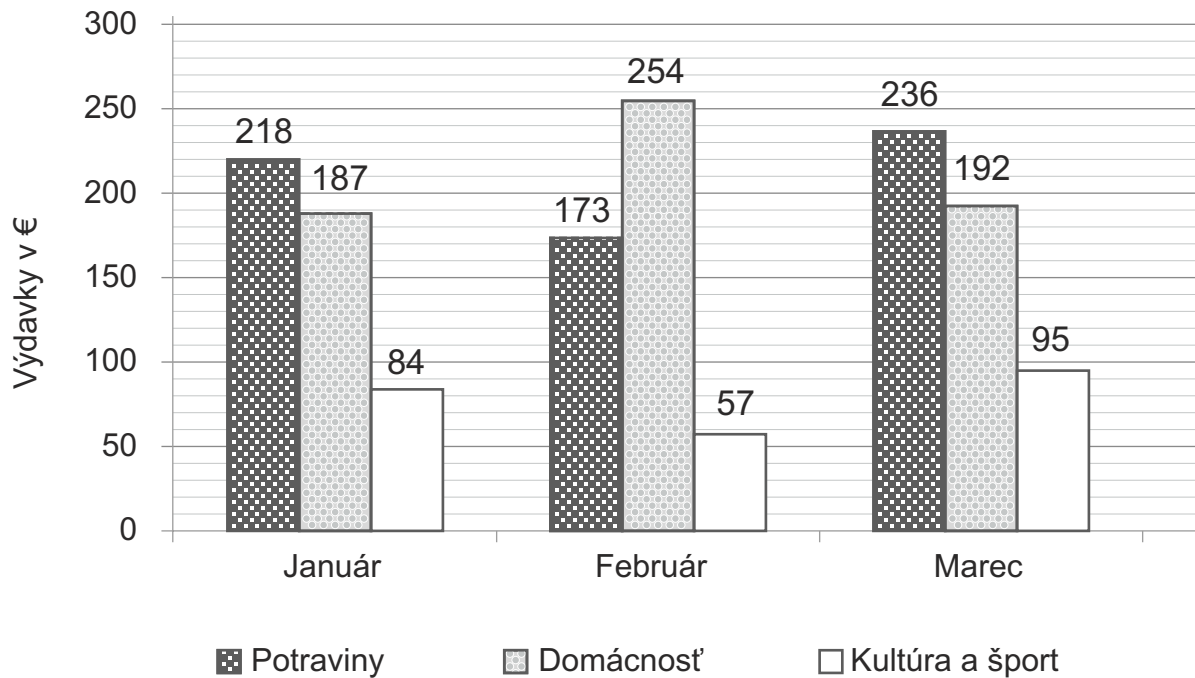

19. V stĺpcovom grafe sú znázornené výdavky rodiny Novákovcov počas troch mesiacov. O koľko eur viac minuli Novákovci vo februári na potraviny ako na kultúru a šport?



Vo februári minuli Novákovci na potraviny o € viac ako na kultúru a šport.

KRMIVO PRE PSY

Granule pre psy majú na obale tabuľku s odporúčanou dennou dávkou krmiva. Dávkovanie krmiva je uvedené v gramoch v tabuľke.

	Hmotnosť psa v kg	Vek psa v mesiacoch					
		2	3	4	5 – 6	6 – 12	Dospelý
	od 3 do 5 kg	50 g	90 g	110 g	120 g	130 g	150 g
	od 5 do 15 kg	90 g	150 g	180 g	200 g	215 g	230 g
	od 15 do 25 kg	150 g	250 g	320 g	370 g	380 g	400 g
	od 25 do 50 kg	230 g	390 g	460 g	480 g	500 g	550 g

Poznámka: 1 kg = 1 000 g, kg – kilogram, g – gram

Na zadanie KRMIVO PRE PSY sa vzťahujú úlohy 20 a 21

- 20.** Sandra má doma dvoch psíkov. Dospelú fenku Lolu a 2-mesačné šteniatko. Aby vedela, koľko krmiva potrebujú, musí ich pravidelne vážiť. Pri poslednom vážení mala Lola 14 kg a šteniatko 4 kg.

Koľko gramov krmiva potrebuje Sandra pre svoje psy na jeden deň podľa uvedenej tabuľky?

Sandra potrebuje pre svoje psy na jeden deň g krmiva.

21. Milanov dospelý pes Gordon váži 20 kg. Milan mu kúpil balenie krmiva s hmotnosťou 1 000 g. Krmivo dávkuje podľa tabuľky uvedenej v zadaní.

Vyber pravdivé tvrdenie.

- A** Krmivo mu vydrží 1 deň a ešte mu zostane 450 g.
- B** Krmivo mu vydrží 2 dni a ešte mu zostane 200 g.
- C** Krmivo mu vydrží 1 deň a ešte mu zostane 350 g.
- D** Krmivo mu vydrží 2 dni a ešte mu zostane 240 g.

22. Poľnohospodárska firma zozbierala úrodu kapusty, cesnaku, zemiakov a repy. Kapusty zozbierali 2 572 kg, zemiakov 2 552 kg a repy 2 592 kg. Koľko kilogramov cesnaku mohli zozbierať, ak ho bolo menej ako repy, a viac ako kapusty?

- A** 2 496 kg
- B** 2 570 kg
- C** 2 582 kg
- D** 2 594 kg

23. Na obrázku je obdĺžnik $EFGH$.
V ktorej možnosti je správne dokončená veta?

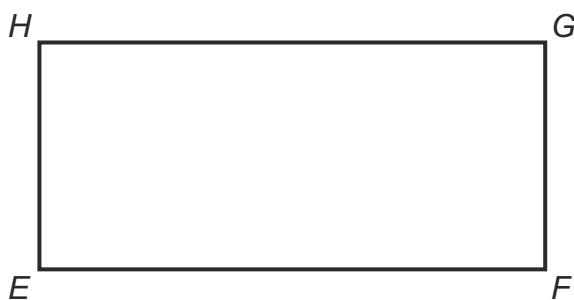

Úsečka EF je

- A** uhlopriečka obdĺžnika $EFGH$.
- B** protíahlá strana k strane GH .
- C** protíahlá strana k strane EH .
- D** susedná strana k strane GH .

24. V ktorej možnosti nie je správne uvedený výsledok?

A $(60 - 30) + (20 - 10) = 40$

B $60 - (30 + 20) - 10 = 40$

C $60 - 30 + (20 - 10) = 40$

D $(60 - 30 + 20) - 10 = 40$

25. Koľko všetkých rôznych párných 2-ciferných čísel môžeme vytvoriť z číslic 2, 3, 4, 5, ak sa číslice v čísle nemôžu opakovať?

A 6

B 4

C 2

D 8

26. Žabka skáče z kameňa s číslom 1 podľa istého pravidla. Na obrázku sú kamene očíslované a jej skoky znázornené šípkami. Doskočila na kameň s číslom 11. Na kameň s ktorým číslom má z tohto kameňa skočiť, aby dodržala pravidlo?

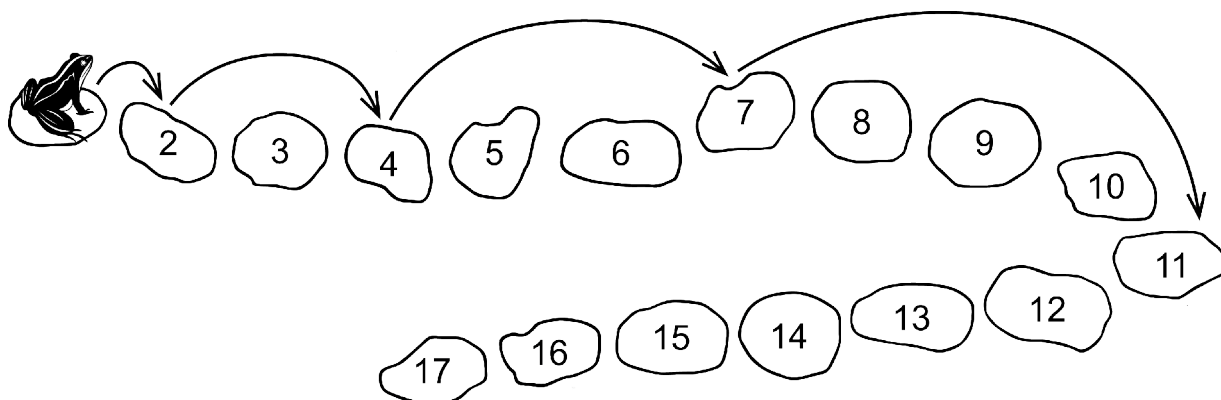

A 14

B 15

C 16

D 17

27. Adam ukladal rovnaké kvádre podľa plánu do rohu miestnosti tak, že každý ďalší kváder priložil vždy celou stenou ku kvádrovi, ktorý už v stavbe bol.
V ktorej možnosti je uvedený plán, podľa ktorého postavil stavbu na obrázku?

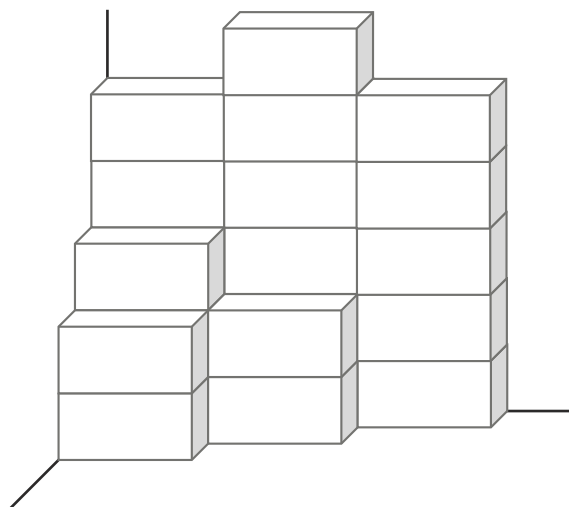

A

5	6	5
3	2	
2		

C

5	6	5
3	2	5
2		

B

4	6	5
3	2	
2		

D

5	5	6
3	1	
2	2	

28. Do jednej tretiny kvetinového záhonu kruhového tvaru záhradník vysadil tulipány.
V ktorej možnosti je správne znázornený tento záhon?

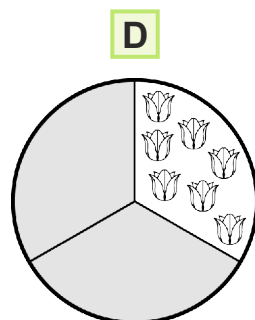
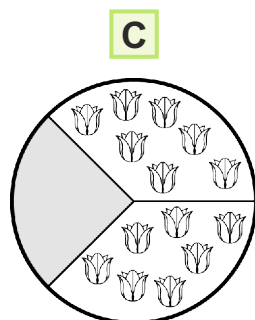
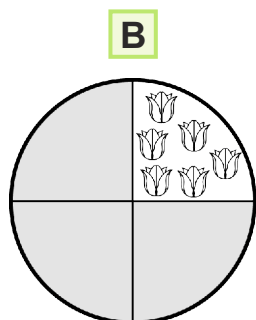
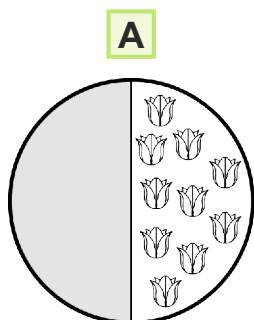

29. Na obrázku je kružnica k so stredom S , na ktorej sú vyznačené body A , B , C . Spojením ktorých dvoch bodov sme vyznačili priemer kružnice k ?

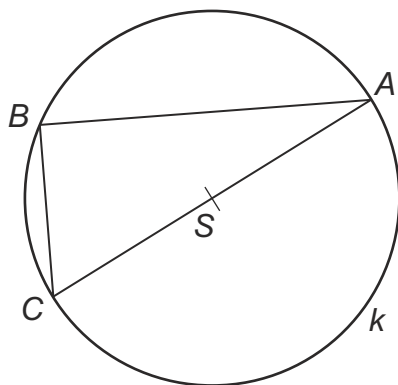

- A** S a A
- B** A a B
- C** B a C
- D** C a A

30. V ktorej možnosti sú zapísané iba násobky čísla 7?

- A** 14, 21, 28, 33, 40
- B** 7, 21, 28, 34, 42
- C** 14, 21, 28, 35, 42
- D** 7, 24, 28, 35, 42

KONIEC TESTU

Použitá literatúra

Dostupné na: <https://www.psitlapka.cz/Belcando-PUPPY-GRAVY-15kg> [cit. 12-09-2016].

Z didaktických dôvodov bola tabuľka upravená.

© Ilustrácie: Martina Dienešová